

5.0635.00.36 V2.0

350 mA Netzteil IP65

350 mA Power Supply IP65

350 mA alimentation IP65



1. Beschreibung

- 350 mA Netzteil zum Anschluss von max 36 POW-LED 350 mA
- Temperaturkontrolle auf Platone (NTC)
- max. Leitungslänge zwischen Netzteil und letzter POW-LED-Einheit ≤ 100 m

2. Spezifikation

Abmessung:	254 x 180 x 120 mm
Gewicht:	1,8 kg
Eingangsspannung:	90-254 V AC
Eingangsfrequenz:	50-60 Hz
Leistungsaufnahme:	10-55 Watt
Wirkungsgrad:	82 %
Ausgangsspannung:	14-48 V DC
Ausgangsstrom:	350 mA
Steuereingang:	DMX 512
Temperaturüberwachung:	10 k Ohm (bei 20°C)
Betriebstemperaturbereich:	-10°C – +45°C
Lagertemperaturbereich:	-20°C – +70°C

3. Garantiebestimmungen

Unsere Garantiebedingungen finden Sie auf der jeweiligen Garantiekarte des Produkts und unter wibre.de/warranty.

1. Description

- 350 mA power supply for max 36 POW-LED 350 mA
- Temperature Control on board (NTC)
- max. distance between power supply and last POW-LED-Unit ≤ 100 m

2. Specification

Dimension:	254 x 180 x 120 mm
Weight:	1,8 kg
Input:	90-254V AC
Frequency:	50-60 Hz
Power Consumption:	10-55 Watt
Efficiency:	82 %
Output Power:	14-48 V DC
Output Current:	350 mA
Control:	DMX 512
Temperature control NTC:	10 k Ohm (at 20°C)
Operating temperature:	-10°C – +45°C
Storage temperature:	-20°C – +70°C

3. Warranty conditions

Our warranty conditions can be found on the respective warranty card for the product and at wibre.de/warranty.

1. Description

- 350 mA alimentation pour max 36 POW-LED 350 mA
- Température Contrôle en platine (NTC)
- distance max. entre alimentation et dernier projecteur 100 mètres

2. Spécification

Dimensions:	254 x 180 x 120 mm
Poids:	1,8 kg
Tension primaire:	90-254V AC
Fréquence primaire:	50-60 Hz
Puissance:	10-55 Watt
Efficacité:	82 %
Tension secondaire:	14-48 V DC
Courant secondaire:	350 mA
Control:	DMX 512
Control de la température:	10 k Ohm
Température de régime:	10°C – +45°C
Température du stockage:	-20°C – +70°C

3. Dispositions de garantie

Nos conditions de garantie se trouvent sur la carte de garantie correspondante du produit et sous wibre.de/warranty.

4. Anschlussbelegung · Wiring Diagram · Raccordement

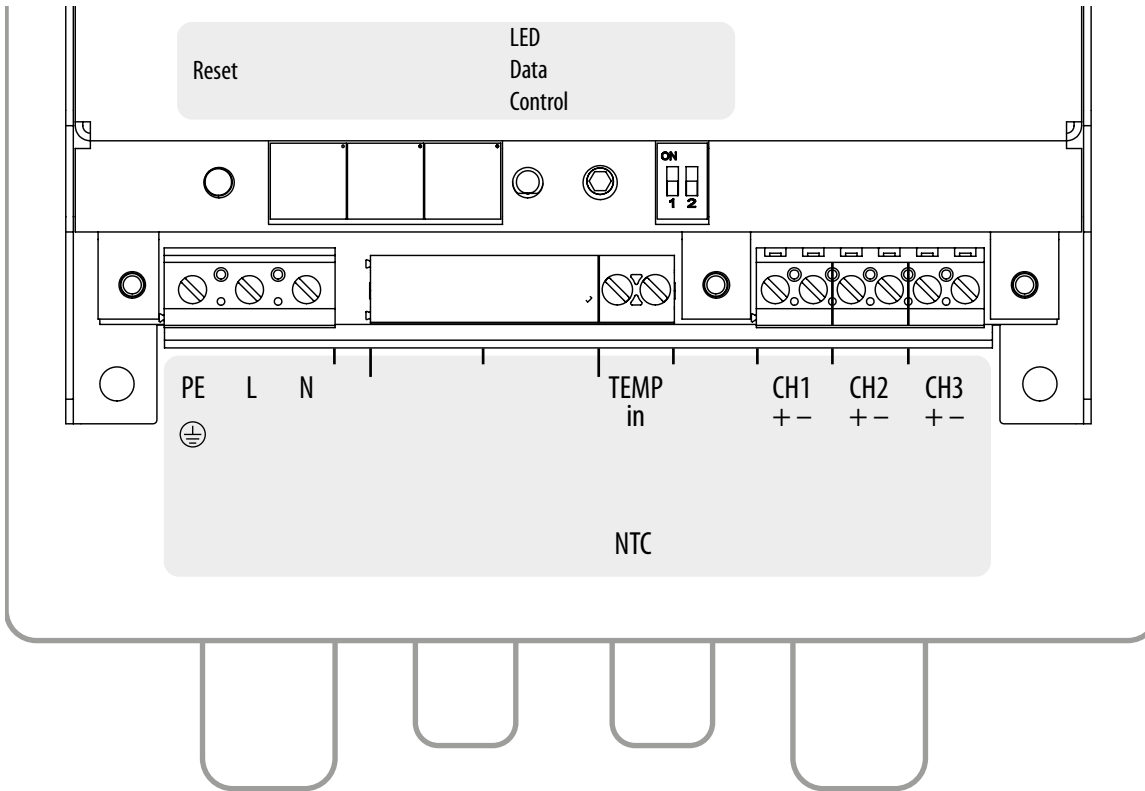

POW-LED..... Chanel Aderfarben/Wire colour/ couleur de câble

POW-LED LED 1 CH1+ rot/red/rouge
 POW-LED LED 1 CH1- schwarz/black/noir

POW-LED LED 2 CH2+ grün/green/vert
 POW-LED LED 2 CH2- gelb/yellow/jaune

POW-LED LED 3 CH3+ blau/blue/bleu
 POW-LED LED 3 CH3- weiß/white/blanc

NTC TEMP in grau/grey/gris
 NTC TEMP in braun/brown/marron

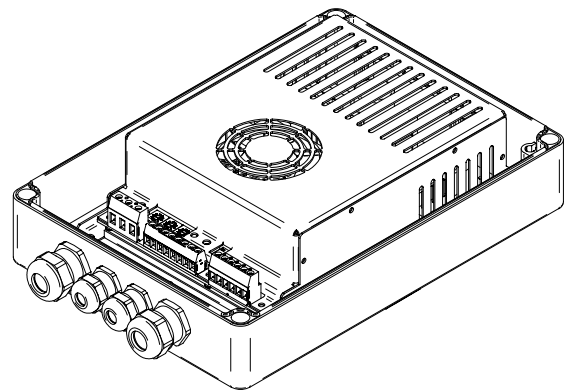

Achtung: Anschluss der Netzteile muss stromlos erfolgen, da sonst Entladungen im Netzteil zur Schädigung der LED führen können. Es darf keine Primärspannung anliegen.

Hinweis: Die Installation eines bauseitigen Überspannungsschutzes nach DIN VDE 0100-443, DIN VDE 0100-534 und EN 62305 wird empfohlen.

Achtung: Ein Montageabstand von 10 cm zwischen Betriebsgeräten wird dringend empfohlen, um wechselseitiges Erhitzen zu vermeiden.

Hinweis: Für Scheinwerfer nur Edelstahlwerkzeug verwenden! Zur Vermeidung von Fremdrost!

Attention: The power supply must be connected without power, since otherwise discharges in the power supply unit may damage the LED. Primary voltage must not be present.

Note: Installation of customised surge protection in accordance with DIN VDE 0100-443, DIN VDE 0100-534 and EN 62305 is recommended.

Attention: A mounting distance of 10 cm between various power supplies is strongly recommended, in order to avoid mutual heating.

Note: Only use tools made of stainless steel (for spotlights)! To avoid extraneous rust!

Attention: Les blocs d'alimentation doivent être raccordés hors tension, sinon des décharges dans le bloc d'alimentation peuvent détériorer les LED. Aucune tension primaire ne doit être présente.

Remarque: L'installation d'un système anti-surtension local conforme aux normes DIN VDE 0100-443, DIN VDE 0100-534 et EN 62305 est recommandée.

Attention: Une distance de montage de 10 cm entre plusieurs alimentations est vivement conseillé pour éviter une chauffe mutuelle!

Remarque: L'utilisation d'outils en acier inoxydable est obligatoire (pour projecteurs)! Pour éviter que la corrosion se forme!

5. Anschlußbelegungs-Beispiel mit 3 POW LED 350 mA, einfarbig monochrom

Wiring Diagram-Example with 3 POW LED 350 mA, monochrome · Exemple d'un raccordement avec 3 POW LED 350 mA, monochrome

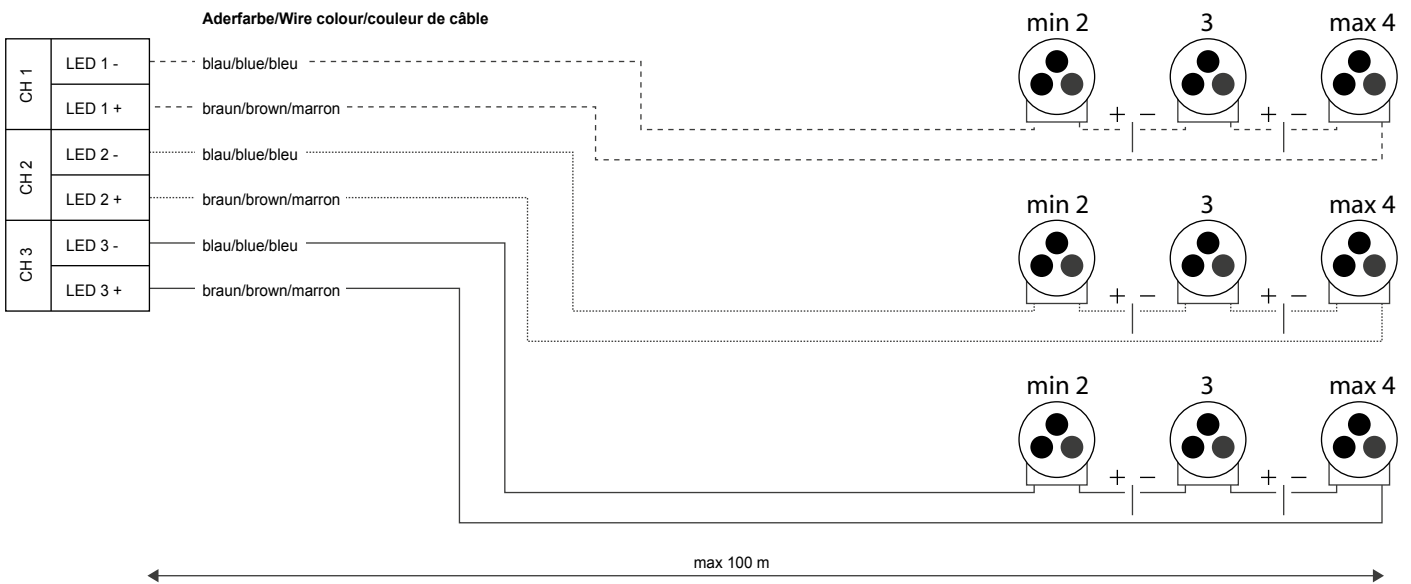

6. Anschlußbelegungs-Beispiel mit 1 Leuchte (36 POW LED 350 mA), monochrom

Wiring Diagram-Example with 1 lights (36 POW LED 350 mA) · Exemple d'un raccordement avec 1 lumières (36 POW LED 350 mA), monochrome

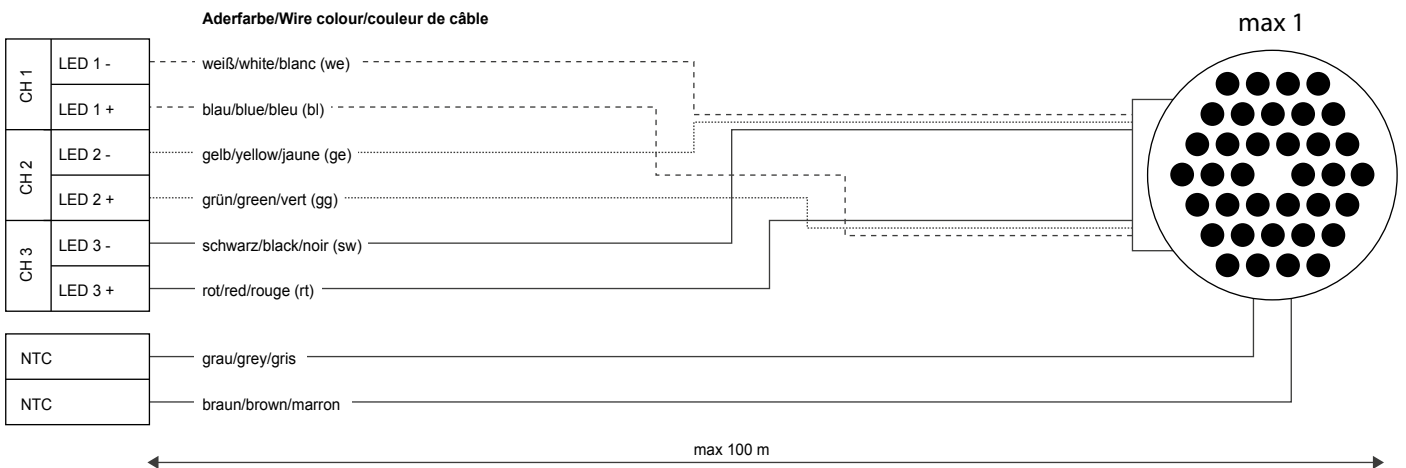

7. Anschlußbelegungs-Beispiel mit 3 Leuchten (12 POW LED 350 mA), monochrome

Wiring Diagram-Example with 3 lights (12 POW LED 350 mA) · Exemple d'un raccordement avec 3 lumières (12 POW LED 350 mA), monochrome

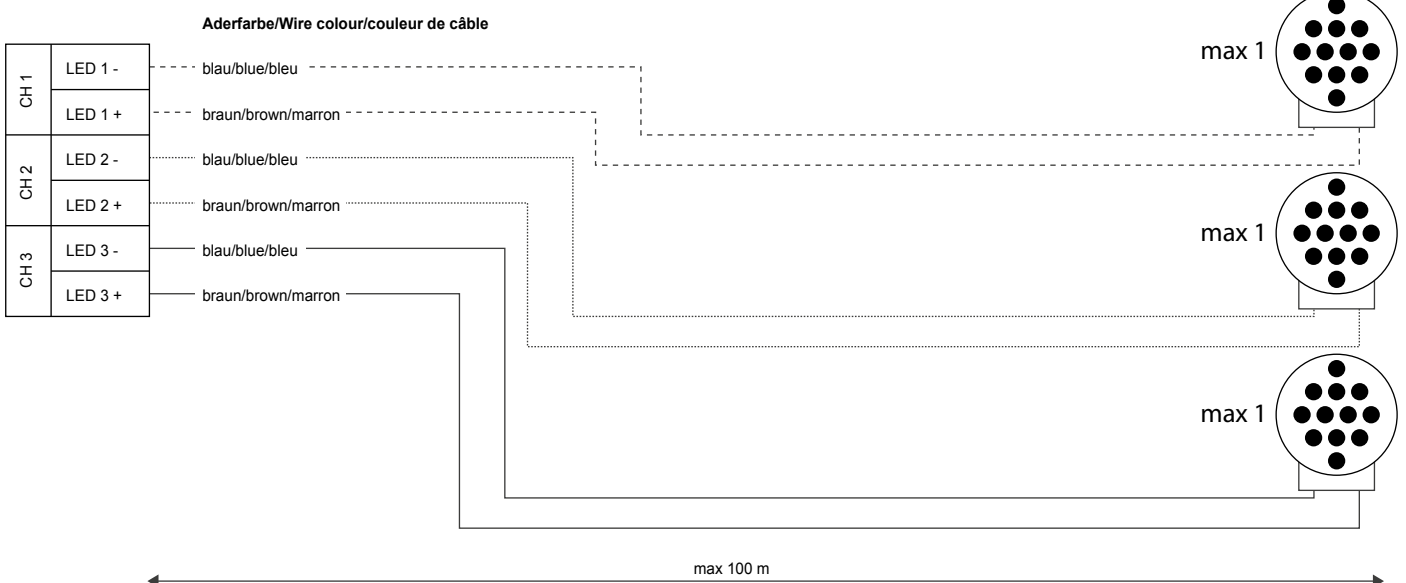

8. Wichtige Hinweise (Bei Nichtbeachtung folgender Punkte, entfällt die Garantie.)

- Vor der Installation müssen alle Teile auf Transportschäden überprüft werden!
- Jegliche Montage-, Installations- und Elektroarbeiten müssen von qualifiziertem Fachpersonal durchgeführt werden.
- Zur Vermeidung von Gefährdungen darf eine beschädigte äußere fixible Leitung dieser Leuchte ausschließlich vom Hersteller, seinem Servicevertreter oder einer vergleichbaren Fachkraft ausgetauscht werden.
- Die Lichtquelle dieser Leuchte darf nur vom Hersteller oder einem von ihm beauftragten Servicetechniker oder einer vergleichbar qualifizierten Person ersetzt werden.
- Zur Vermeidung von Fremdstrom nur Edelstahlwerkzeug verwenden!
- Die Kabellänge der Leuchten ist so zu wählen, dass man nicht im Wasser oder feuchten Umgebung verlängern muss. Spätere Reklamationen aufgrund dessen können nicht akzeptiert werden.
- Es dürfen nur originale Wibre-Betriebsgeräte verwendet werden.
- Ein Montageabstand von 10 cm zwischen Betriebsgeräten wird dringend empfohlen, um wechselseitiges Erhitzen zu vermeiden.
- Anschluss der Betriebsgeräte muss stromlos erfolgen, da sonst Entladungen im Netzteil zur Schädigung der LED führen können. Es darf keine Primärspannung beim Wechsel der LED anliegen.
- Beim Anschließen der Leuchte die Polung beachten! Eine falsche Polung kann dem LED-Modul schaden.
- Die Installation eines bauseitigen Überspannungsschutzes nach DIN VDE 0100-443, DIN VDE 0100-534 und EN 62305 wird empfohlen.
- Bitte achten Sie auf Maßnahmen gegen ESD (Elektrostatische Entladung) während aller Arbeiten am Scheinwerfer, Betriebsgerät und LED.

8. Important information (If the following points are disregarded, the guarantee expires.)

- Before installation, all parts must be checked for transport damage!
- All fitting, installation and electrical work must be performed by qualified specialist staff.
- To avoid any hazards, a damaged external flexible cable of this luminaire should only be replaced by the manufacturer, his service representative or a comparable specialist.
- The light source of this luminaire may only be replaced by the manufacturer or a service technician appointed by him or a comparably qualified person.
- Only use stainless steel tools to avoid external rust!
- The cable length of the lights should be chosen in such a way that it is not necessary to extend in water or moist environments. Later complaints resulting from this cannot be accepted.
- Only original Wibre operating units may be used.
- An installation distance of 10 cm between operating devices is urgently recommended in order to avoid mutual heating up.
- The operating devices must be connected without power, as otherwise discharges in the power supply may cause the LED to be damaged. No primary voltage may be applied when changing the LED.
- Note polarity when changing the lights! The wrong polarity can damage the LED module.
- It is recommended that the customer install an overvoltage protection in accordance with DIN VDE 0100-443, DIN VDE 0100-534 and EN 62305.
- Please comply with all anti-ESD (electrostatic discharge) measures during all work on the spotlight, operating device and LED.

8. Remarques importantes (La garantie s'éteint en cas de non-respect des points suivants)

- L'absence d'avaries de transport doit être vérifiée avant l'installation !
- Tous les travaux de montage et d'installation, ainsi que les travaux électriques, doivent être réalisés par du personnel qualifié.
- Pour éviter tout danger, un câble flexible externe endommagé du projecteur ne peut être remplacé que par le fabricant, son représentant de service ou un spécialiste qualifié.
- La source lumineuse de ce luminaire ne peut être remplacée que par le fabricant ou un technicien de service désigné par lui ou par une personne ayant une qualification comparable.
- Afin d'éviter tout dépôt de rouille, utiliser exclusivement des outils en acier inoxydable !
- La longueur de câble des lampes doit être choisie de telle sorte que qu'il ne soit pas nécessaire de la prolonger dans de l'eau ou dans un environnement humide. Toute réclamation ultérieure à ce motif ne sera pas acceptée.
- Seuls des équipements Wibre originaux doivent être utilisés.
- Une distance de montage de 10 cm entre les équipements est vivement recommandée afin d'éviter un réchauffement mutuel.
- Le raccordement des équipements doit être effectué sans courant, sans quoi des décharges dans le bloc d'alimentation pourraient entraîner une détérioration des LED. Aucune tension primaire ne doit être établie lors du changement des LED.
- Lors du raccordement des lampes, respecter la polarité ! Une erreur de polarité peut endommager le module de LED.
- L'installation d'une protection contre la surtension par le client conforme aux normes DIN VDE 0100-443, DIN VDE 0100-534 et EN 62305 est recommandée.
- Veuillez respecter les mesures contre la décharge électrostatique durant tous les travaux sur des projecteurs, équipements et LED.