

4.2012

Retrofit-Einschub für 4.2000

Retrofit insertion for 4.2000

Insertion Retrofit pour 4.2000

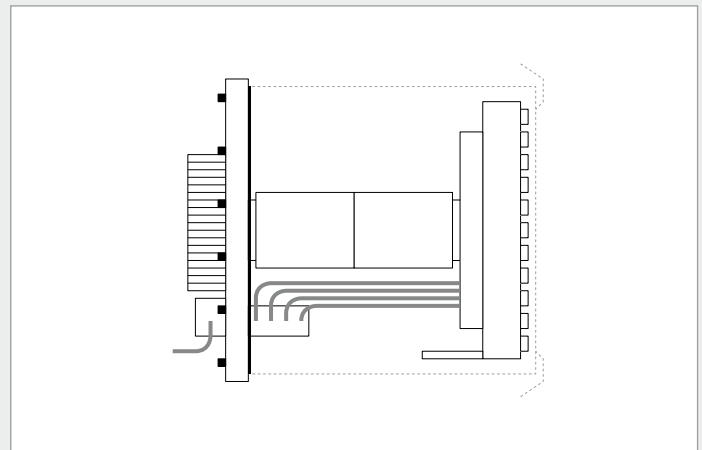

1. Anwendung

Retrofit-Einschub zum Einbau in vorhandene Scheinwerfer WIBRE Serie 4.2000 bei Umrüstung von Halogen auf LED

2. Technische Daten/Konstruktion

- Komplett aus hochwertigem eloxiertem Aluminium
- HIGH-POW-LED weiß 12 V-DC
- speziell für Schwimmbadausleuchtung angepasste Lichtverteilung
- sehr breit- und tiefstrahlend
- Lieferung komplett anschlussfertig mit Abschlußdeckel
- Konstantspannungsnetzteil vormontiert (inkl.)

HINWEIS

· Für eine Installation ist die minimale Gehäuselänge des vorhandenen Scheinwerfers von mindestens 360 mm zu beachten (gemessen vom innen liegenden Aluring an der Glasscheibe bis zum äußeren Scheinwerferrand). Bei kürzeren Gehäusen ist eine Montage nicht möglich. Die Innenlänge bitte vor der Montage bzw. vor Bestellung prüfen. Gegebenfalls müssen die Kunststoff-Teleskoprohre des Einschubs vor Ort gekürzt werden.

1. Application

Retrofit insertion for installation in existing spotlights 4.2000 for retrofitting halogen to LED

2. Technical Details/Construction

- Entirely made of high-quality anodized aluminium
- HIGH-POW-LED white 12 V-DC
- light distribution especially for swimming pool lighting
- wide and deep beam angle
- Delivered ready for connection with end cover
- Constant-voltage power source is preassembled (incl.)

NOTE

· For the installation, the minimum housing length of the existing spotlight of at minimum 360 mm must be respected (measured from the inner aluminium ring on the glass pane to the outer edge of the spotlight). An installation is not possible with shorter housings. Please check the inner length before mounting or ordering. If necessary, the plastic telescopic tubes of the insertion must be shortened on site.

1. Utilisation

Version insertion à monter dans le projecteur 4.2000 existant en cas de conversion d'halogène à LED

2. Technique/Construction

- Complet en aluminium anodisé
- HIGH-POW-LED blanc 12 V-DC
- Diffusion de lumière adaptée spécialement à l'éclairage des piscines
- Angle de radation large et profond
- Livré prêt pour le raccordement avec embout
- Bloc d'alimentation en voltage continu (incl.)

NOTE

Pour une installation, la longueur minimale du boîtier du projecteur existant doit être d'au moins 360 mm (mesurée à partir de l'anneau intérieur en aluminium de la vitre jusqu'au bord extérieur du projecteur). Le montage n'est pas possible avec des boîtiers plus courts. Veuillez vérifier la longueur intérieure avant le montage ou la commande. Si nécessaire, les tubes télescopiques en plastique de l'insertion doivent être raccourcis sur place.

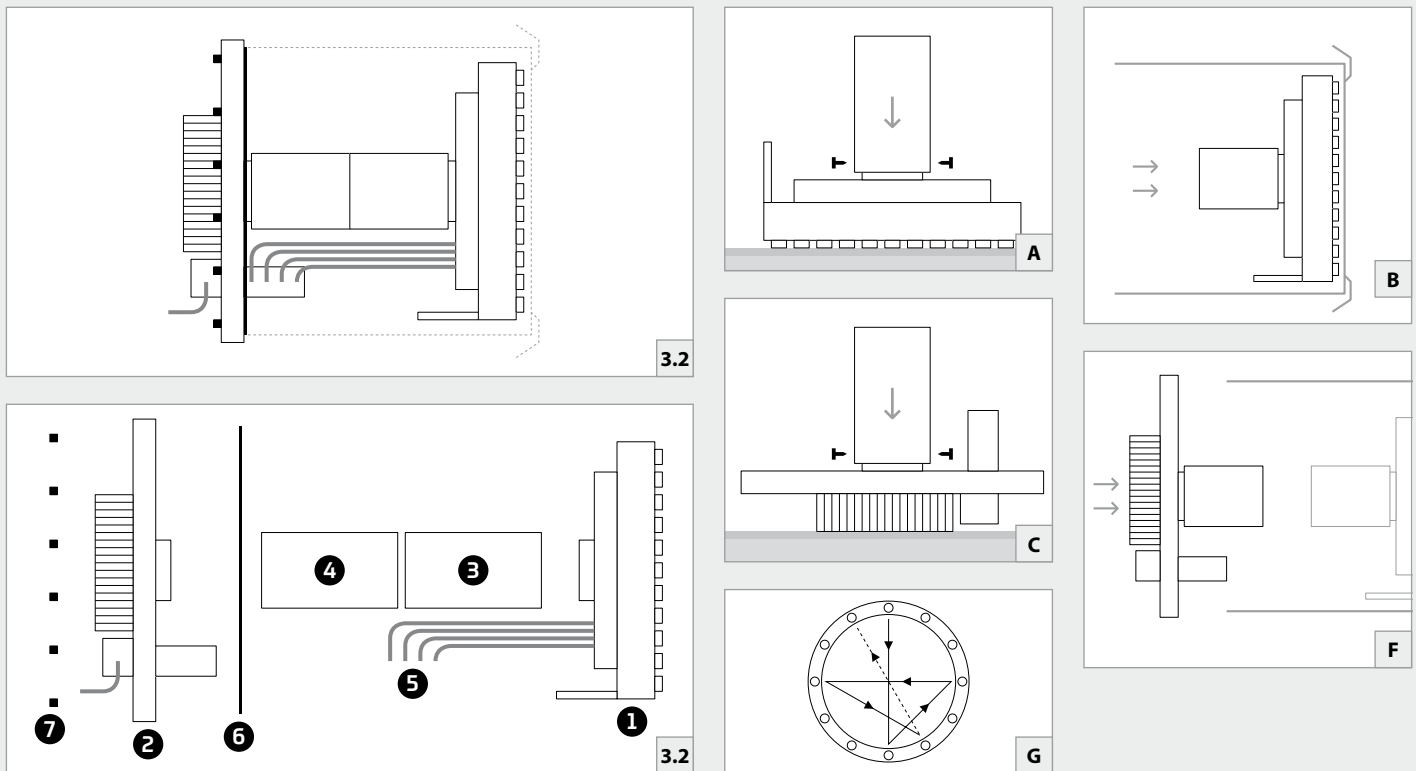

3. Installation/Montage

Zur Installation sind die Sicherheitsvorschriften zu beachten.

3.1 Demontage des bestehenden Einsatzes

Bestehenden Scheinwerfer spannungsfrei schalten.

Die 12 Muttern des Abschlußdeckels lösen, den Deckel abnehmen und die Silikonplatte entfernen.

Anschließend den kompletten Makrolon-Einschub heraus nehmen. Das freiliegende Gehäuse innen reinigen.

3.2 Montage des LED-Einschubs

Vor der endgültigen Montage ist eine Probeinstallation bei einem Scheinwerfer durchzuführen, um die Kunststoff-Teleskoprohre (3,4) gegebenenfalls entsprechend kürzen zu können. Dafür die Punkte A-C und F befolgen. Wenn das Teleskoprohr zu lang ist, muss dies entsprechend mit einer geeigneten Säge gekürzt werden.

A: Das Vorderteil (1) des LED-Einschubs auf einen festen und geschützten (Flies o. Ä.) Untergrund legen. Den ersten Teil des mitgelieferten Teleskoprohrs (3) auf den vorgesehenen Ring auf der Rückseite des Vorderteils aufstecken und mit den beigelegten Schrauben fest verschrauben.

B: Das komplette Vorderteil in das freigelegte 2000er-Gehäuse bis zum Anschlag einschieben. Die Stehwinkel müssen dabei auf der Unterseite sein.

C: Das Rückteil (2) des LED-Einschubs auf einen festen und geschützten (Flies o. Ä.) Untergrund legen. Den zweiten Teil des mitgelieferten Teleskoprohrs (4) auf den vorgesehenen Ring auf der Rückseite des Rückteils aufstecken und mit den beigelegten Schrauben fest verschrauben.

D: Die mitgelieferte Silikondichtung (6) auf das 2000er-Gehäuse aufstecken.

Für die folgenden Arbeitsschritte empfehlen wir zwei Personen.

E: Die vier vorhandenen Kabel mit Stecker (5) entsprechend der Nummerierung mit dem Rückteil verbinden.

3. Installation/Mounting

For the installation and operation of this floodlight safety regulations must be observed at all time!

3.1 dismantling of the existing insert

Disconnect spotlight from electrical connection.

open 12 nuts of the back cover, take off back cover and silicon plate. afterwards take out the complete macrolon isolation insert . Clean the inside of the bare 4.2000 housing.

3.2. installation of the LED insert

Before the final assembly, a trial installation must be carried out on a spotlight to shorten the plastic telescopic tubes (3,4) if necessary. To do this, follow points A-C and F. If the telescopic tube is too long, it must be shortened accordingly with a suitable saw.

A: Lay down the front part (1) of the LED insert onto a solid and protected surface. (carpet or similar)

Mount the first part of the delivered telescopic tube (3) onto the provided ring on the backside of the front part(1) and fix it with the help of the delivered screws.

B: Push the complete front part (1) up to the bottom of the bare 4.2000 housing. Make sure that the standing brackets are on the lower side.

C: Lay down the back part (2) of the LED insert onto a solid and protected surface. (carpet or similar) Mount the second part of the delivered telescopic tube (4) onto the provided ring on the backside of the back part (2) and fix it with the help of the delivered screws.

D: Install the delivered silicon gasket (6) onto the 4.2000 housing.

For the following work steps we recommend 2 persons!

E: Connect the four existing cables with the plug (5) and the back part (2) respectively to the numbering.

3. Installation/Montage

Pour l'installation veuillez respecter les instructions de sécurité.

3.1. Démontage du insert existant.

Debrancher le courant électrique du projecteur.

Devisser les 12 écrous de la plaque en arrière, ouvrir le couvercle et enlever la plaque en silicone

Après enlever l'insert en macrolon et nettoyer l'intérieur du boîtier 4.2000

3.2. Installation du chariot LED

Avant le montage final, une installation d'essai doit être effectuée sur un projecteur pour raccourcir les tubes télescopiques en plastique (3,4) si nécessaire. Pour ce faire, suivez les points A à C et F. Si le tube télescopique est trop long, il doit être raccourci en conséquence avec une scie appropriée.

A: Poser le devant (1) du chariot LED sur une surface solide et protégée (une moquette par ex.) Installer la première partie du tuyau télescope (3) sur l'anneau qui se trouve sur l'arrière du devant et fixer celui-ci avec les vis fournies.

B: Pousser le devant jusqu'au fond du boîtier (1) du 4.2000. Les équerres doivent être posés sur le dessous.

C: Poser la partie derrière (2) du chariot LED sur une surface solide et protégée (une moquette par ex.) Installer la deuxième partie du tuyau télescope (4) sur l'anneau qui se trouve sur l'arrière de la face arrière (2) et fixer celui-ci avec les vis fournies.

D: Fixer le joint en silicone (6) sur le boîtier du 4.2000

Pour les travaux suivants on conseille deux personnes.

E: Brancher les 4 câbles avec la prise mâle (5) selon le numérique avec la face arrière (2).

F: Das komplette Rückteil vorsichtig in das Gehäuse einführen, so dass das Teleskoprohr ineinander geschoben wird und das Rückteil in die Bolzen des vorhandenen Gehäuses greift.

G: Das Rückteil mit den mitgelieferten Muttern (7) kreuzweise am Gehäuse fest verschrauben.

4. Anschluß

Das vorhandene Kabel bauseits entsprechend der Vorschriften an 230V anschließen. Dies muss von einem Elektriker durchgeführt werden. Die Verbindung muss gut isoliert werden damit ein Kontakt am Metallgehäuse ausgeschlossen wird.

5. Allgemeine Wartungshinweise

- Beim Reinigen darf die Leuchte nicht mit Metall angreifenden Reinigungsmitteln in Berührung kommen. Der Einsatz salzsäurehaltiger Reinigungsmittel an und in der Nähe von Scheinwerferteilen aus Edelstahl ist in jedem Fall zu unterlassen.
- Scheinwerfer und Einbaugesäuse regelmäßig reinigen, um Fremdstoffablagerungen zu vermeiden.
- Achtung: Keine Hochdruckreiniger verwenden.
- Strahler vor Einfrieren schützen, gegebenenfalls müssen diese demontiert oder speziell geschützt werden.
- Verlorene gegangene Schrauben dürfen nur durch Schrauben aus V4A ersetzt werden.
- Je nach Beanspruchung (Höhe der Watttage) und Wasserqualität ist alle 5–8 Jahre ein Wechsel der Dichtungen (Glasscheibe, Verschraubung, O-Ring) und der Kabel zu empfehlen.

6. Garantiebestimmungen

Unsere Garantiebedingungen finden Sie auf der jeweiligen Garantiekarte des Produkts und unter wibre.de/warranty.

7. Wichtige Hinweise

(Bei Nichtbeachtung folgender Punkte, entfällt die Garantie.)

- Vor der Installation müssen alle Teile auf Transportschäden überprüft werden!
- Jegliche Montage-, Installations- und Elektroarbeiten müssen von qualifiziertem Fachpersonal durchgeführt werden.
- Zur Vermeidung von Gefährdungen darf eine beschädigte äußere flexible Leitung dieser Leuchte ausschließlich vom Hersteller, seinem Servicevertreter oder einer vergleichbaren Fachkraft ausgetauscht werden.
- Die Lichtquelle dieser Leuchte darf nur vom Hersteller oder einem von ihm beauftragten Servicetechniker oder einer vergleichbar qualifizierten Person ersetzt werden.
- Zur Vermeidung von Fremdstoff nur Edelstahlwerkzeug verwenden!
- Die Kabellänge der Leuchten ist so zu wählen, dass man nicht im Wasser oder feuchten Umgebung verlängern muss. Spätere Reklamationen aufgrund dessen können nicht akzeptiert werden.
- Es dürfen nur originale Wibre-Betriebsgeräte verwendet werden.
- Ein Montageabstand von 10 cm zwischen Betriebsgeräten wird dringend empfohlen, um wechselseitiges Erhitzen zu vermeiden.
- Anschluss der Betriebsgeräte muss stromlos erfolgen, da sonst Entladungen im Netzteil zur Schädigung der LED führen können. Es darf keine Primärspannung beim Wechsel der LED anliegen.
- Beim Anschließen der Leuchte die Polung beachten! Eine falsche Polung kann dem LED-Modul schaden.
- Die Installation eines bauseitigen Überspannungsschutzes nach DIN VDE 0100-443, DIN VDE 0100-534 und EN 62305 wird empfohlen.
- Bitte achten Sie auf Maßnahmen gegen ESD (Elektrostatische Entladung) während aller Arbeiten am Scheinwerfer, Betriebsgerät und LED.

F: Push the complete back part (2) carefully into the housing, so that the telescopic tube will be pushed into each other and the back part (2) can grab the bolts of the existing 4.2000 housing

G: Close the back part (2) with the delivered nuts (7) crosswise onto the housing.

4. Electrical connection

Connect the existing cable, respecting the relevant regulations, with 230V. This must be done by an electrician. The connection must be well isolated in order to exclude any contact with the stainless steel housing.

5. General maintenance instructions

- During cleaning, the light may not come into contact with cleaning agents that attack metals. The use of cleaning agents containing hydrochloric acid on and close to the spotlight parts made from stainless steel is to be avoided under all circumstances.
- Clean spotlight regularly, to avoid external rust deposits.
- **Important:** Do not use high-pressure cleaners.
- Protect spotlights from freezing; if appropriate, they may need to be dismantled or specially protected.
- Lost screws or nuts may only be replaced by screws from V4A.
- Depending on load (wattage) and water quality, we recommend changing the seals (on the glass pane, fitting, O-ring) and cable every 5–8 years.

6. Guarantee provisions

Our warranty conditions can be found on the respective warranty card for the product and at wibre.de/warranty.

7. Important information

(If the following points are disregarded, the guarantee expires.)

- Before installation, all parts must be checked for transport damage!
- All fitting, installation and electrical work must be performed by qualified specialist staff.
- To avoid any hazards, a damaged external flexible cable of this luminaire should only be replaced by the manufacturer, his service representative or a comparable specialist.
- The light source of this luminaire may only be replaced by the manufacturer or a service technician appointed by him or a comparably qualified person.
- Only use stainless steel tools to avoid external rust!
- The cable length of the lights should be chosen in such a way that it is not necessary to extend in water or moist environments. Later complaints resulting from this cannot be accepted.
- Only original Wibre operating units may be used.
- An installation distance of 10 cm between operating devices is urgently recommended in order to avoid mutual heating up.
- The operating devices must be connected without power, as otherwise discharges in the power supply may cause the LED to be damaged. No primary voltage may be applied when changing the LED.
- Note polarity when changing the lights! The wrong polarity can damage the LED module.
- It is recommended that the customer install an overvoltage protection in accordance with DIN VDE 0100-443, DIN VDE 0100-534 and EN 62305.
- Please comply with all anti-ESD (electrostatic discharge) measures during all work on the spotlight, operating device and LED.

F: Poser la face arrière (2) prudemment dans le boîtier, de la façon que le tuyau télescope se fusionne et que la face arrière (2) se saisisse avec les boulons du boîtier existant.

G: Fixer la face arrière (2) avec les écrous (7) fournis à croix sur le boîtier.

4. Raccordement

Brancher le câble existant selon les consignes de sécurité sur le 230V. Ca doit être effectué par un électricien. La connexion doit être protégée et tout contact avec les parties métalliques doit être exclu.

5 Consignes de maintenance générales

- Lors du nettoyage, la lampe ne doit pas entrer en contact avec des produits de nettoyage attaquant le métal. L'utilisation de produits de nettoyage contenant de l'acide chlorhydrique sur des ou à proximité de pièces du projecteur en acier inoxydable est interdite dans tous les cas.
- Nettoyer régulièrement les projecteurs afin d'éviter des dépôts de rouille extérieurs.
- **Attention:** n'utiliser aucun appareil de nettoyage haute pression.
- Protéger les projecteurs du gel. Le cas échéant, ils doivent être démontés ou être protégés de manière spécifique.
- Les vis ou écrous perdus doivent exclusivement être remplacés par des vis en V4A.
- Selon la sollicitation (puissance) et la qualité de l'eau, il est recommandé de procéder au changement des joints (sur les vitres, les raccords vissés et les joints toriques) et du câble tous les 5 à 8 ans.

6. Conditions de garantie

Nos conditions de garantie se trouvent sur la carte de garantie correspondante du produit et sous wibre.de/warranty.

7. Remarques importantes

(La garantie s'éteint en cas de non-respect des points suivants)

- L'absence d'avaries de transport doit être vérifiée avant l'installation !
- Tous les travaux de montage et d'installation, ainsi que les travaux électriques, doivent être réalisés par du personnel qualifié.
- Pour éviter tout danger, un câble flexible externe endommagé du projecteur ne peut être remplacé que par le fabricant, son représentant de service ou un spécialiste qualifié.
- La source lumineuse de ce luminaire ne peut être remplacée que par le fabricant ou un technicien de service désigné par lui ou par une personne ayant une qualification comparable.
- Afin d'éviter tout dépôt de rouille, utiliser exclusivement des outils en acier inoxydable !
- La longueur de câble des lampes doit être choisie de telle sorte à ce qu'il ne soit pas nécessaire de la prolonger dans de l'eau ou dans un environnement humide. Toute réclamation ultérieure à ce motif ne sera pas acceptée.
- Seuls des équipements Wibre originaux doivent être utilisés.
- Une distance de montage de 10 cm entre les équipements est vivement recommandée afin d'éviter un réchauffement mutuel.
- Le raccordement des équipements doit être effectué sans courant, sans quoi des décharges dans le bloc d'alimentation pourraient entraîner une détérioration des LED. Aucune tension primaire ne doit être établie lors du changement des LED.
- Lors du raccordement des lampes, respecter la polarité ! Une erreur de polarité peut endommager le module de LED.
- L'installation d'une protection contre la surtension par le client conforme aux normes DIN VDE 0100-443, DIN VDE 0100-534 et EN 62305 est recommandée.
- Veuillez respecter les mesures contre la décharge électrostatique durant tous les travaux sur des projecteurs, équipements et LED.

