

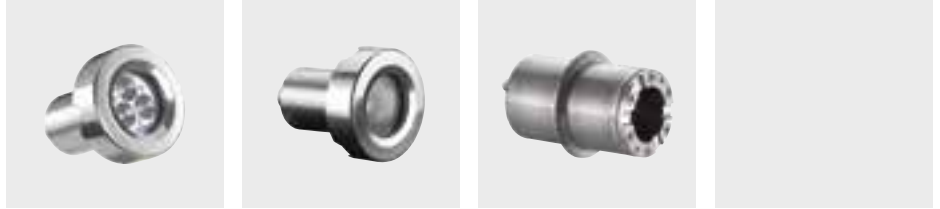

EINBAU-SCHEINWERFER 4.0083

UNTERWASSER

IP68



Einbaugehäuse

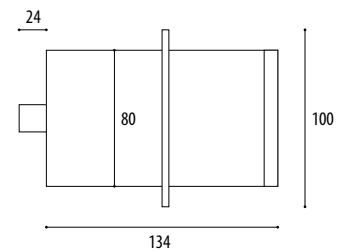
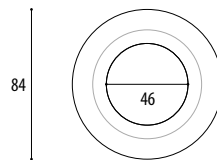
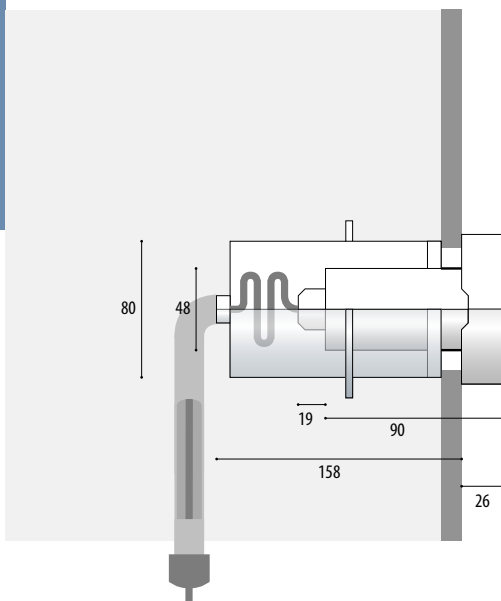

Artikelnummer	Leuchtmittel	Lichtstrom	Lichtfarbe	Leistung	Strom	Fassung	Ausstrahlwinkel	Kabel, montiert	[V]
---------------	--------------	------------	------------	----------	-------	---------	-----------------	-----------------	-----

VERSIONEN: NUR UNTERWASSERBETRIEB

POW-LED

4.0083.00.11	3 POW-LED	915 lm	6000K cold white	total 9 W	CC 700 mA		30° medium	UW, 2x1,5 qmm	W33
4.0083.00.12	3 POW-LED	750 lm	3000K warm white	total 9 W	CC 700 mA		30° medium	UW, 2x1,5 qmm	W33
4.0083.00.13	3 POW-LED	855 lm	4500K neutral white	total 9 W	CC 700 mA		30° medium	UW, 2x1,5 qmm	
4.0083.00.39	3 POW-LED		RGB	all on 9 W	CC 700 mA		30° medium	Si, 6x0,5 qmm	

HALOGEN

4.0083.00.35	QR-CBC51	430	3000K	35W	12V-AC	GU5,3	36°	Si, 2x1,5 qmm	C33
4.0083.00.50	QR-CBC51	680	3000K	50W	12V-AC	GU5,3	36°	Si, 2x1,5 qmm	C43

VERSIONEN: UNTER- UND ÜBERWASSERBETRIEB (NACH ABSPRACHE)

POW-LED

4.0083.00.14	3 POW-LED		yellow	total 5 W	CC 350 mA		30° medium	UW, 2x1,5 qmm	
4.0083.00.15	3 POW-LED		red	total 5 W	CC 350 mA		30° medium	UW, 2x1,5 qmm	
4.0083.00.16	3 POW-LED		blue	total 5 W	CC 350 mA		30° medium	UW, 2x1,5 qmm	
4.0083.00.17	3 POW-LED		green	total 5 W	CC 350 mA		30° medium	UW, 2x1,5 qmm	
4.0083.00.19	3 POW-LED		RGB	all on 5 W	CC 350 mA		30° medium	Si, 6x0,5 qmm	

HALOGEN

4.0083.00.20	QR-CBC51	210	3000K	20W	12V-AC	GU5,3	36°	Si, 2x1,5 qmm	C22
---------------------	----------	-----	-------	-----	--------	-------	-----	---------------	-----

EINBAUGEHÄUSE

4.0084.00.00	Einbaugehäuse aus V4A-Edelstahl mit 1,5 m Kabelschutzrohr, Abschlußstutzen mit Kabelverschraubung (M20 Kunststoff)								
---------------------	--	--	--	--	--	--	--	--	--

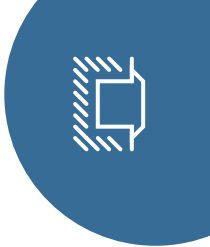

4.0083 | EINBAU-SCHEINWERFER

ZUR BELEUCHTUNG UND AKZENTUIERUNG VON KLEINEN SCHWIMMBÄDERN, WHIRLPOOLS UND WASSERATTRAKTIONEN.

○→○ CENTUM[®] Nachfolgemodell erhältlich: 4.0102 – Seite 30

IP68 STAINLESS STEEL V4A 1.4571 316Ti POW-LED INCL. 3.000 K 4.500 K 6.000 K COLOR CONSTANT CURRENT KONSTANT STROM CABLE INCL. CE



- Schutzart IP68 – Wassertiefe bis 3 m
- Komplett aus V4A-Edelstahl 1.4571
- ...
- POW-LED kaltweiß, warmweiß, neutralweiß
- POW-LED farbig
- POW-LED RGB
- Betriebsart: Konstantstrom
- Niedervolt-Halogen QR-CB51 ES 12 V-AC
- ...
- für Betoneinbau in Verbindung mit einem Einbaugehäuse (4.0084, nicht im Lieferumfang)
- Kabelverschraubung PG11, V4A-Edelstahl
- Lieferung mit Leuchtmittel und 3 m angeschlossnem Kabel

+ ERGÄNZUNGSTEILE

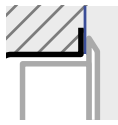

Klebeflansch
ø 150 mm
4.0084.55.55

Betriebsgeräte Technische Details finden Sie ab Seite 234.

5.0670.65.10		5.0670.65.20	
5.0670.65.10	Konstantstromnetzteil, max 1 Scheinwerfer	5.0670.65.20	Konstantstromnetzteil, max 2 Scheinwerfer
5.0670.65.10		5.0670.65.20	
5.0670.09.18	RGB-Controller, max 6 Scheinwerfer		
5.0098.00.00	Transformator, max 1 Scheinwerfer		
5.0098.00.00	Transformator, max 1 Scheinwerfer		
5.0635.65.03		5.0635.65.10	
5.0635.65.03	Konstantstromnetzteil, max 1 Scheinwerfer	5.0635.65.10	Konstantstromnetzteil, max 2 Scheinwerfer
5.0635.65.03		5.0635.65.10	
5.0635.09.16	RGB-Controller, max 4 Scheinwerfer	5.0635.09.24	RGB-Controller, max 6 Scheinwerfer
5.0098.00.00	Transformator, max 2 Scheinwerfer		

! HINWEISE

Einbaugehäuse wird bei einer Neuinstallation benötigt. Bitte separat bestellen.

POW-LED in Reihenschaltung

OPTIONEN

Mögliche Ausstrahlwinkel POW-LED

Mögliche Ausstrahlwinkel HALOGEN