



PROJECTEURS ENCASTRÉ 4.0275

IMMERGEABLE

IP68



boîtier d'encastrement

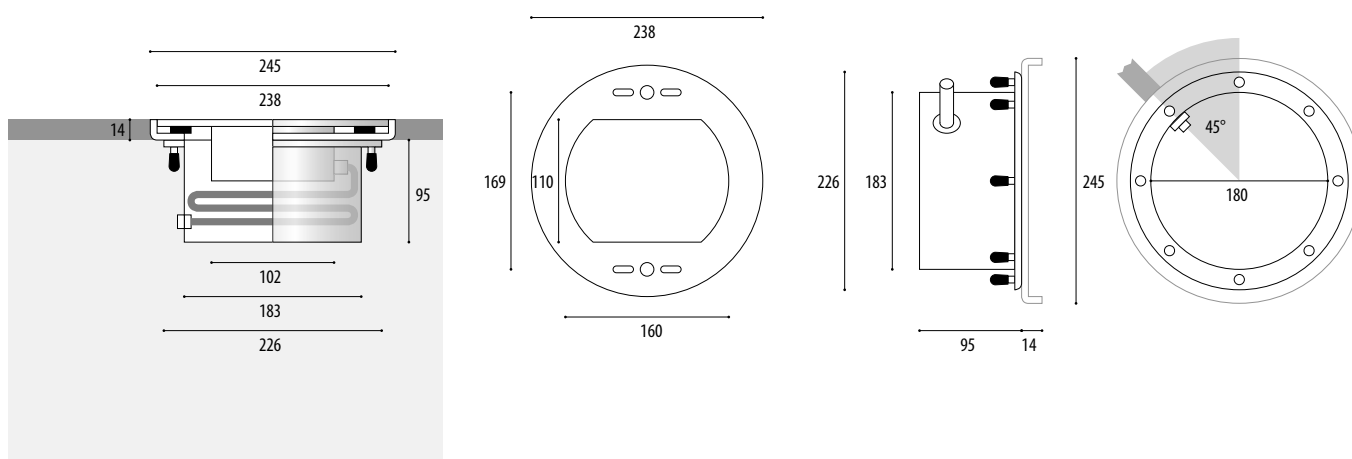

Numéro d'article	Source	Lumen	Couleur K°	Puissance	Courant/Tension	Câble, installe	[V]
FONCTIONNEMENT UNIQUEMENT SOUS L'EAU							
HALOGÈNE							
4.0275.00.10	QT12	2.200lm	3000K	100W	12V-AC	3 m (2x2,5 mm ²)	B18
4.0275.00.17	QT16	5.100lm	3000K	175W	12V-AC	3 m (2x2,5 mm ²)	A11
4.0275.00.20	QT16	5.800lm	3000K	200W	30V-DC	3 m (2x2,5 mm ²)	A12
POW-LED 24 V-DC							
4.0275.00.01	18 POW-LED	2700 lm	6000K cold white	total 50 W	CC 700 mA @24 V-DC	3 m (2x2,5 mm ²)	W55
4.0275.00.09	24 POW-LED		RGB	all on 30 W	CC 350 mA @24 V-DC	3 m (8x0,5 mm ²)	
POW-LED 12 V-DC							
4.0275.00.11	27 POW-LED	4050 lm	6000K cold white	total 85 W	CC 700 mA @12 V-DC	3 m (6x1 + 2x0,5 mm ²)	W62
4.0275.00.12	27 POW-LED	3510 lm	3000K warm white	total 85 W	CC 700 mA @12 V-DC	3 m (6x1 + 2x0,5 mm ²)	
4.0275.00.13	27 POW-LED	3780 lm	4500K neutral white	total 85 W	CC 700 mA @12 V-DC	3 m (6x1 + 2x0,5 mm ²)	
4.0275.00.26	27 POW-LED		capri blue (9 x blue, 9 x green, 9 x white)	total 85 W	CC 700 mA @12 V-DC	3 m (6x1 + 2x0,5 mm ²)	
4.0275.00.19	27 POW-LED		RGB	all on 85 W	CC 700 mA @12 V-DC	3 m (6x1 + 2x0,5 mm ²)	
BOÎTIER D'ENCASTREMENT							
4.0274.75.00	boîtier en INOX 316L avec gaine de protection de câble 1,5 m, version eau salée						

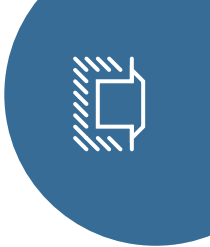

4.0275 | PROJECTEUR DE PISCINE

POUR UN MONTAGE RAS DE SOL. POUR L'ÉCLAIRAGE DE PISCINES DE GRANDE TAILLE OU DE TAILLE MOYENNE.

○ → ○ CENTUM[®] Version mise à jour disponible: 4.0291 – Page 18

IP68	STAINLESS STEEL V4A 1.4571 316Ti	POW-LED INCL.	3.000 K 4.500 K 6.000 K	CONSTANT CURRENT KONSTANT STROM	QT12 QT16 12 V-AC 30 V-DC	CABLE INCL.	max 3m			CE	
------	--	---------------	-------------------------------	------------------------------------	------------------------------------	-------------	--------	--	--	----	--



- Indice de protection IP68 – jusqu'à une profondeur de 3 m
- Complet en acier inoxydable 316Ti 1.4571
- enjoliveur ras de sol en acier inoxydable 316Ti
- en connexion avec bague de nivelage en ABS pour un montage ras de sol dans les bassins en béton avec revêtement en carrelages (standard 14 mm)
- ...
- ampoules QT12 ou QT16
- POW-LED blanc 12 V-DC
- POW-LED capribleu 12 V-DC
- POW-LED RVB 12 V-DC
- POW-LED blanc 24 V-DC
- POW-LED RVB 24 V-DC
- optimisation des angles de rayonnement
- platine POW-LED à température contrôlée (NTC)
- Angle de rayonnement symétrique de 80° à l'horizontale et asymétrique de 45° à la verticale (halogene)
- ...
- Remplacement des ampoules sans qu'il soit nécessaire de vider le bassin (halogene)
- type 4.0275.01 avec verre mat pour une diffusion de lumière douce (Perte de lumière d'env. 15 %)
- Livré avec ampoule et câble submersible spécial raccordé

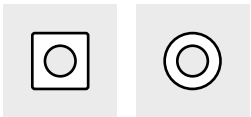

flasques et plaques adaptatrice pour versions ras de sol sur demande

Alimentations Détails techniques cf. 234.

5.0100.00.00	Transformateur, max 1 projecteurs	5.0311.00.00	Transformateur, max 2 projecteurs
5.0311.00.00	Transformateur, max 1 projecteurs	5.0103.00.00	Transformateur, max 2 projecteurs
5.0410.00.01	Transformateur, max 1 projecteurs	5.0420.00.01	Transformateur, max 2 projecteurs
5.0670.00.40	Alimentation Courant Constant, max 1 projecteurs		
5.0635.09.24	Contrôleur RVB, max 1 projecteurs		
5.0670.11.24			
5.0670.11.24	Alimentation Courant Constant, max 1 projecteurs		
5.0670.11.24			
5.0670.11.24			
5.0670.19.24	Contrôleur RVB, max 1 projecteurs		

NOTE

Un boîtier d'encastrement est nécessaire pour les nouvelles installations. Veuillez commander séparément.

Utilisez uniquement avec un bloc d'alimentation WIBRE ou un contrôleur

OPTIONS

POW-LED monochrome livrable en rouge, vert, bleu, ambre et blanc chaud

Variantes pour montage dans des bassins en acier inoxydable ou en liner ou version pour eaux salines avec flasques spéciaux